

NOTICE D'INSTALLATION

2 x



FILTRES F7 pour
Duolix
Duolix Eco / Primo
Duocosy / Duocosy HR HY

DESCRIPTION

Cet emballage contient deux filtres plans plissés (air neuf et air extrait) d'efficacité F7 EN779 en tissu de polypropylène (sans fibres de verre).

Indicateur de performance des filtres

Pollen	***
Spores et moisissures	***
Particules fines	***
Bactéries	**

F7

INSTALLATION

L'entretien courant de votre vmc double flux se résume au changement des filtres au moins une fois par an.

Les filtres à air se montent dans les glissières prévues à cet effet. Pour y accéder, ouvrez la porte droite à l'aide des boutons vis.



accès aux
filtres



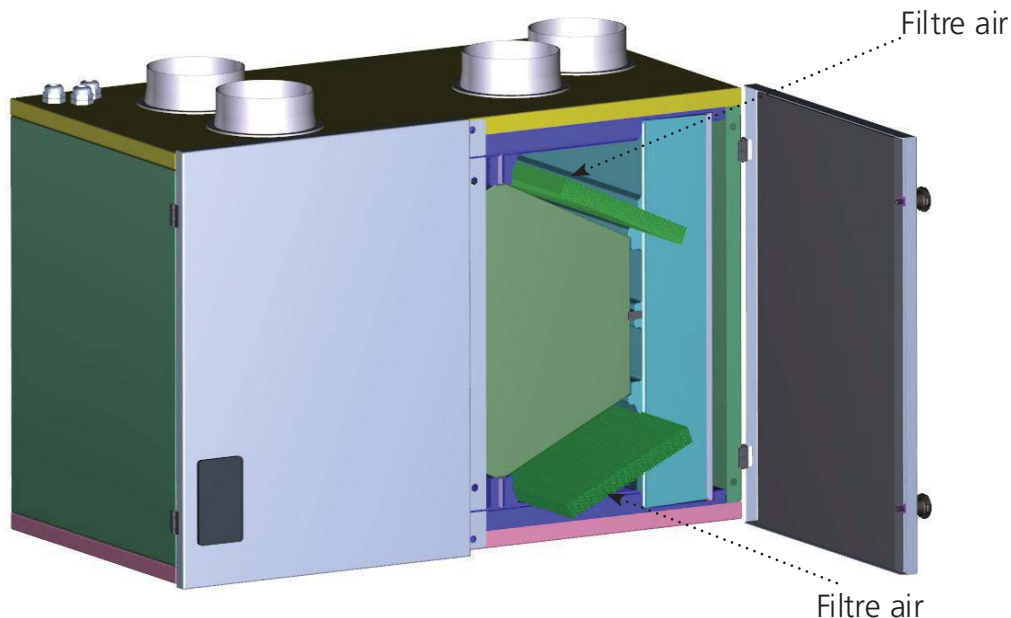

PRÉCAUTIONS

Veillez manipuler les filtres usagés avec des protections comme des gants et un masque de protection respiratoire.

- Retirer les filtres et les remplacer par un jeu neuf. Refermer la centrale VMC
- Réinitialiser le voyant d'avertissement du changement des filtres en appuyant sur le bouton 'reset' de remise à zéro (voir ci-dessous).

ENTRETIEN

Les filtres doivent être changés lorsque le voyant d'avertissement s'allume (voyant situé sur la façade)

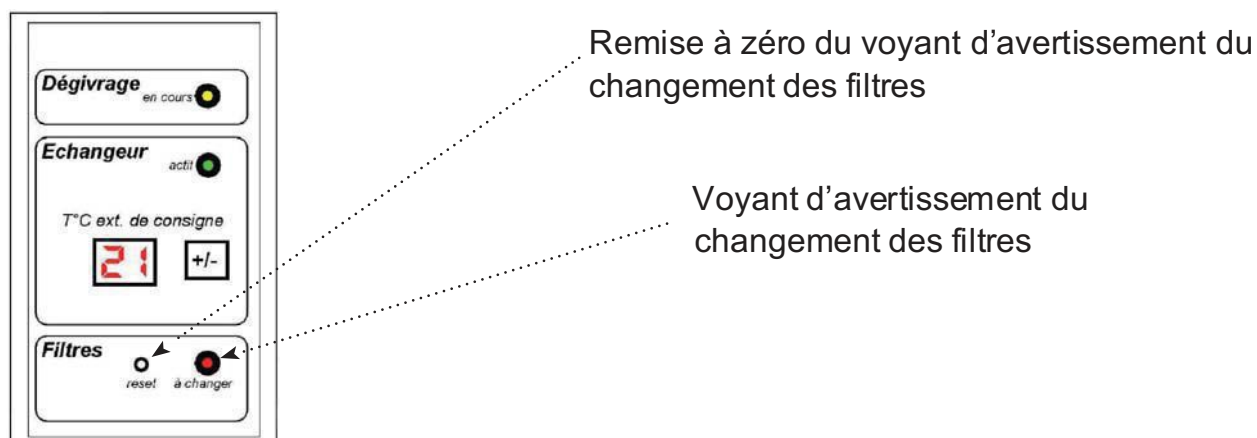

Remise à zéro du voyant d'avertissement du changement des filtres

Voyant d'avertissement du changement des filtres

Tous les 2 ans, procédez à un nettoyage plus complet de votre central VMC (échangeur, Bac à condensats ...). Cet entretien doit être réalisé par une personne qualifiée, vous pouvez faire appel à votre installateur.